

*jura*®



**Compact Payment Box**  
Bedienungsanleitung

**Compact payment box**  
Instructions for use

**Boîtier de paiement compact**  
Mode d'emploi

**Box di pagamento compatto**  
Istruzioni per l'uso

**Compacte betaalbox**  
Gebruiksaanwijzing

**Caja compacta de pago**  
Modo de empleo

**Caixa de pagamento compacta**  
Manual de instruções

**Kompakt betalningslåda**  
Bruksanvisning

**Компактный ящик оплаты**  
Руководство по эксплуатации

de

en

fr

it

nl

es

pt

sv

ru

JURA Type 579

## Inhaltsverzeichnis

<b>Wichtige Hinweise</b>	<b>3</b>
Bestimmungsgemäße Verwendung .....	3
Zu Ihrer Sicherheit .....	3
<b>1 Ihre Compact Payment Box</b>	<b>4</b>
Lieferumfang .....	4
Kompatibilität .....	4
Pflege .....	4
<b>2 Compact Payment Box installieren</b>	<b>4</b>
Anschließen an Gerät ohne intelligentes Frischwasser-Kit .....	4
Anschließen an Gerät mit intelligentem Frischwasser-Kit .....	4
<b>3 Compact Payment Box konfigurieren</b>	<b>4</b>
<b>4 Compact Payment Box deinstallieren</b>	<b>5</b>
Deinstallation von Gerät ohne intelligentes Frischwasser-Kit .....	5
Deinstallation von Gerät mit intelligentem Frischwasser-Kit .....	5
<b>5 Abrechnungsmodus</b>	<b>5</b>
<b>6 LED-Anzeigen</b>	<b>5</b>
<b>7 Technische Daten</b>	<b>5</b>

## Bedienelemente

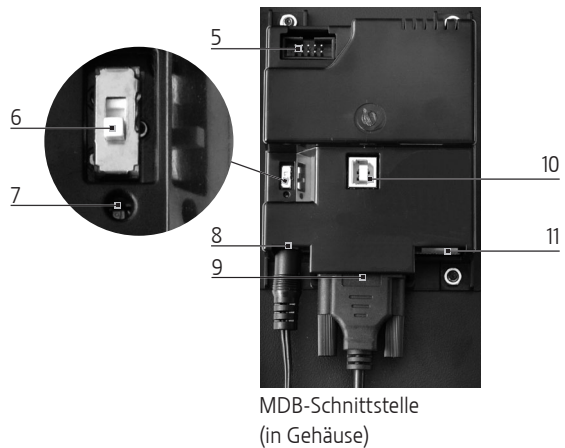
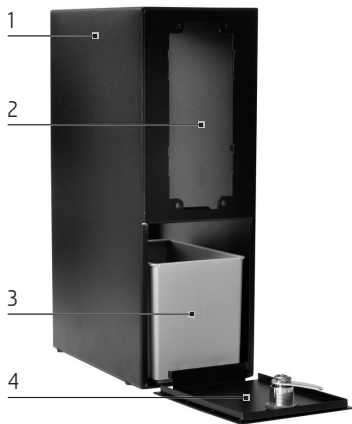

MDB-Schnittstelle  
(in Gehäuse)

- 1 Gehäuse
- 2 Aufnahme für Abrechnungssystem
- 3 Münzbox
- 4 Abdeckung (abschließbar)
- 5 Schnittstelle für Abrechnungssystem

- 6 Schalter für Abrechnungsmodus
  - Obere Position: Gratisbetrieb
  - Untere Position: Bezahlmodus
- 7 Status-LED
- 8 Anschluss Netzadpater
- 9 Anschluss RS232-Kabel
- 10 USB-Anschluss (für PC)
- 11 MDB-Anschluss

## Wichtige Hinweise

### Bestimmungsgemäße Verwendung

Die Compact Payment Box dient nur dazu, zusammen mit einem von JURA getesteten Abrechnungssystemen verwendet zu werden. Jede andere Verwendung gilt als nicht bestimmungsgemäß. JURA übernimmt keine Haftung für Folgen aus nicht bestimmungsgemäßer Verwendung.

Lesen und beachten Sie diese Bedienungsanleitung vollständig vor Gebrauch des Geräts. Eine Garantieleistung entfällt für Schäden oder Mängel, die durch Nichtbeachten der Bedienungsanleitung entstanden sind. Halten Sie diese Bedienungsanleitung beim Gerät verfügbar und geben Sie sie an nachfolgende Anwender weiter.

### Zu Ihrer Sicherheit

- Kinder ab acht Jahren dürfen das Gerät nur ohne Aufsicht bedienen, wenn sie über den sicheren Umgang damit aufgeklärt wurden. Kinder müssen mögliche Gefahren einer falschen Bedienung erkennen und verstehen können.
- Personen, einschließlich Kindern, die aufgrund ihrer
  - physischen, sensorischen oder geistigen Fähigkeiten oder
  - Unerfahrenheit oder Unkenntnis nicht in der Lage sind, das Gerät sicher zu bedienen, dürfen das Gerät nicht ohne Aufsicht oder Anweisung durch eine verantwortliche Person nutzen.
- Gerät nur mit mitgeliefertem Netzadapter betreiben.
- Kinder dürfen nicht mit dem Gerät spielen.
- Kinder dürfen Reinigungs- und Wartungsarbeiten nicht ohne Aufsicht durch eine verantwortliche Person durchführen.

## 1 Ihre Compact Payment Box

### Lieferumfang

- Gehäuse (mit integrierter MDB-Schnittstelle)
- 2 Schlüssel
- Münzbox
- Netzadapter
- Netzkabel mit Netzstecker
- RS232-Kabel
- USB-Kabel
- PC-Software

### Kompatibilität

Die Compact Payment Box ist kompatibel mit allen Professional-Geräten der GIGA- und IMPRESSA-X-Linie (außer IMPRESSA X30/X7/X70/X95/X90 und Xs95/Xs90 avantgarde).

Beachten Sie bitte, dass nicht alle erhältlichen Abrechnungssysteme mit der Compact Payment Box kompatibel sind. Die Compact Payment Box ist mit folgenden Abrechnungssystemen getestet:

- NRI G-13 Münzprüfer
- Hug-Witschi DIVA2
- PBV Kaufmann Mifare-Vending-Reader VRI
- Microtronic Mlight5-Leser

### Pflege

Verwenden Sie zur Reinigung des Geräts keine scharfen, scheuernden Reinigungsmittel oder harten Gegenstände. Dies kann die Beschichtung des Gehäuses beschädigen.

## 2 Compact Payment Box installieren

- i** Um die Compact Payment Box am Kaffeevollautomaten anzuschließen, muss ein funktionierendes Abrechnungssystem installiert sein.
- i** Die Installation am Kaffeevollautomaten unterscheidet sich je nachdem, ob Sie das intelligente Frischwasser-Kit einsetzen oder nicht.
- i** Entfernen Sie die Rückwand der Compact Payment Box, um die verschiedenen Kabel an der MDB-Schnittstelle anzuschließen. Im Lieferumfang finden Sie Schrauben, um die Rückwand nach dem Anschließen der Kabel von innen festzuschrauben.

### Anschließen an Gerät ohne intelligentes Frischwasser-Kit

- ▶ Kaffeevollautomat am Netzschalter ausschalten.
- ▶ Schalter für Abrechnungsmodus auf untere Position (Bezahlmodus) stellen.
- ▶ RS232-Kabel am Kaffeevollautomaten anschließen.
- ▶ Netzstecker in Netzsteckdose stecken.
- ▶ Kaffeevollautomat einschalten. Das Compact Payment System und der Kaffeevollautomat sind betriebsbereit.

### Anschließen an Gerät mit intelligentem Frischwasser-Kit

- ▶ Kaffeevollautomat am Netzschalter ausschalten.
- ▶ Schalter für Abrechnungsmodus auf untere Position (Bezahlmodus) stellen.
- ▶ RS232-Kabel am Mini-Hub des intelligenten Frischwasser-Kits anschließen.
- ▶ Netzstecker in Netzsteckdose stecken.
- ▶ Kaffeevollautomat einschalten. Das Compact Payment System und der Kaffeevollautomat sind betriebsbereit.

## 3 Compact Payment Box konfigurieren

Der folgende Ablauf zeigt die Konfiguration der Compact Payment Box (z.B. Geräteauswahl).

**Voraussetzung:** PC-Software der Compact Payment Box ist installiert.

- ▶ Kaffeevollautomat am Netzschalter ausschalten.
- ▶ Netzstecker der Compact Payment Box aus Netzsteckdose ziehen.
- ▶ RS232-Kabel entfernen.
- ▶ Compact Payment Box mit dem USB-Kabel am PC anschließen.
- ▶ Netzstecker der Compact Payment Box in Netzsteckdose stecken. Die Compact Payment Box schaltet sich ein.
- ▶ Compact Payment Box mit der PC-Software konfigurieren.

- ▶ USB-Kabel entfernen.  
Die Compact Payment Box schaltet sich wieder aus. Die Änderungen werden beim nächsten Einschalten übernommen.
- ▶ RS232-Kabel wieder anschließen.
- ▶ Kaffeefullautomat einschalten.

**i** **Preiseinstellungen** können Sie jederzeit vornehmen. Hierzu müssen der Kaffeefullautomat und die Compact Payment Box nicht ausgeschaltet werden.

## 4 Compact Payment Box deinstallieren

### Deinstallation von Gerät ohne intelligentes Frischwasser-Kit

- ▶ Schalter für Abrechnungsmodus auf obere Position (Gratisbetrieb) stellen.
- ▶ Ca. 5 Sekunden warten.
- ▶ Kaffeefullautomat am Netzschalter ausschalten.
- ▶ Netzstecker ziehen.
- ▶ RS232-Kabel am Kaffeefullautomaten entfernen.

### Deinstallation von Gerät mit intelligentem Frischwasser-Kit

- ▶ Schalter für Abrechnungsmodus auf obere Position (Gratisbetrieb) stellen.
- ▶ Ca. 5 Sekunden warten.
- ▶ Kaffeefullautomat am Netzschalter ausschalten.
- ▶ Netzstecker ziehen.
- ▶ RS232-Kabel am Mini-Hub des intelligenten Frischwasser-Kits entfernen.

## 5 Abrechnungsmodus

Schalter für Abrechnungsmodus:

- Obere Position:
  - Gerät befindet sich im **Gratisbetrieb**
  - Status LED blinkt
- Untere Position:
  - Gerät befindet sich im **Bezahlmodus**
  - Status LED leuchtet

**i** Der Abrechnungsmodus darf nicht während einer Zubereitung geändert werden.

**i** Wird im Bezahlmodus die Verbindung zwischen Compact Payment Box und Kaffeefullautomat getrennt, so werden alle Produkte gesperrt. Keine Zubereitung möglich.

## 6 LED-Anzeigen

Status-LED (9):

- leuchtet: keine Fehler; Compact Payment System in Betrieb
- leuchtet nicht: Fehler (Netzstecker nicht eingesteckt, nicht angeschlossen an Kaffeefullautomat oder defekte LED)
- blinkt (1 s an / 1 s aus): kein Fehler; Gratisbetrieb ist aktiv
- blinkt schnell: kein Fehler; ein externes Abrechnungssystem ist angeschlossen und aktiv; Gerät befindet sich im Bezahlmodus.

## 7 Technische Daten

Spannung	100–240 V ~, 50/60 Hz
Stromstärke	300 mA
Konformitätszeichen	<b>CE</b>
Umgebungsbedingungen	Luftfeuchtigkeit max. 80 %, Umgebungstemperatur 10–35 °C
Länge Netzkabel	ca. 2 m
Länge RS232-Kabel	ca. 1,1 m
Gewicht (ohne eingebautes Abrechnungssystem)	ca. 2,5 kg
Maße (B × H × T)	10,4 × 30,4 × 19,5 cm

### Richtlinien

Das Gerät entspricht den folgenden Richtlinien:

- 2002/95/EG (RoHS)
- 1907/2006/EG (REACH)
- 2006/95/EG (Niederspannungsrichtlinie)
- 2004/108/EG (Elektromagnetische Verträglichkeit)
- 2009/125/EG (Energierichtlinie)

JURA Elektroapparate AG  
Kaffeeweltstraße 10  
CH-4626 Niederbuchsiten  
www.jura.com

Compact payment box

Table of contents

<b>Important information</b>	<b>8</b>
Proper use.....	8
For your safety .....	8
<b>1 The compact payment box</b>	<b>9</b>
Supplied as standard.....	9
Compatibility.....	9
Maintenance.....	9
<b>2 Installing the compact payment box</b>	<b>9</b>
Connecting to the machine without the Intelligent Fresh Water Kit.....	9
Connecting to the machine with the Intelligent Fresh Water Kit .....	9
<b>3 Configuring the compact payment box</b>	<b>9</b>
<b>4 Removing the compact payment box</b>	<b>10</b>
Removing from a machine without the Intelligent Fresh Water Kit .....	10
Removing from a machine with the Intelligent Fresh Water Kit.....	10
<b>5 Accounting mode</b>	<b>10</b>
<b>6 LED indicators</b>	<b>10</b>
<b>7 Technical data</b>	<b>10</b>

Control elements

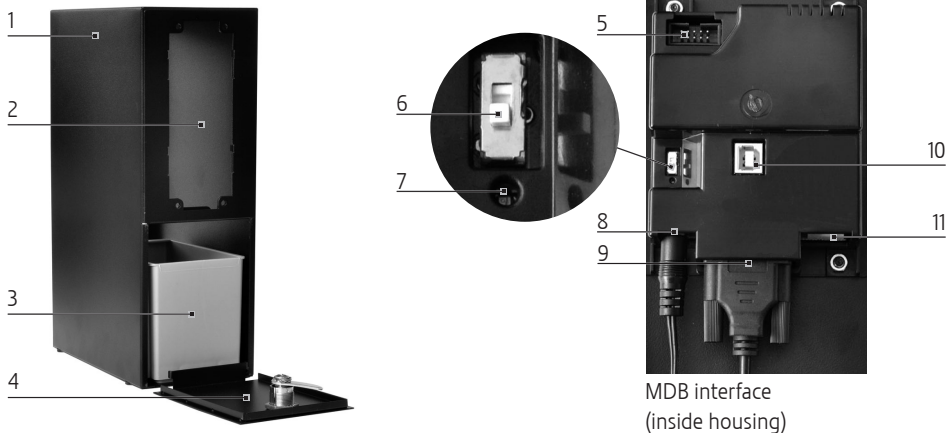

- 1 Housing
- 2 Holder for accounting system
- 3 Coin box
- 4 Cover (lockable)
- 5 Interface for accounting system

- 6 Switch for accounting mode
  - Top position: Non-payment mode
  - Bottom position: Payment mode
- 7 Status LED
- 8 Mains adapter port
- 9 RS232 cable port
- 10 USB port (for PC)
- 11 MDB port

## Important information

### Proper use

The compact payment box is only intended to be used with an accounting system tested by JURA. Use for any other purpose will be deemed improper. JURA cannot accept any responsibility for the consequences of improper use.

Before using the machine read these instructions for use thoroughly and completely and comply with the instructions they contain. A warranty service is not applicable for damage or defects caused by non-compliance with the instructions for use. Keep these instructions for use close to the machine and pass them on to the next user.

### For your safety

- Only operate the machine with the mains adapter provided.
  - Do not allow children to play with the machine.
  - Children may not clean or service the machine unless supervised by a responsible person.
- Children aged 8 and over may only operate the machine without supervision if they have been instructed in how to use it safely. Children must be able to recognise and understand the potential dangers arising from incorrect use.
  - People, including children, who
    - do not have the physical, sensory or mental capabilities to use the machine safely or
    - are inexperienced or lack knowledge in how to use the machine safelymust be supervised by a responsible person when using it, or must be instructed in how to use it correctly.

## Compact payment box

### 1 The compact payment box

#### Supplied as standard

- Housing (with built-in MDB interface)
- 2 keys
- Coin box
- Mains adapter
- Mains cable with mains plug
- RS232 cable
- USB cable
- PC software

#### Compatibility

The compact payment box is compatible with all professional models in the GIGA and IMPRESSA X lines (except IMPRESSA X30/X7/X70/X95/X90 and Xs95/Xs90 avantgarde).

Please note that not all available accounting systems are compatible with the compact payment box. The compact payment box has been tested with the following accounting systems:

- NRI G-13 Coin Validator
- Hug-Witschi DIVA2
- PBV Kaufmann Mifare Vending Reader VR1
- Microtronic Mlight5 Reader

#### Maintenance

Do not use harsh or abrasive cleaning agents or hard objects to clean the machine. These may damage the coating of the housing.

### 2 Installing the compact payment box

- i** To connect the compact payment box to the coffee machine, a functioning accounting system must be installed.
- i** The steps for installation in the coffee machine depend on whether you are using the Intelligent Fresh Water Kit or not.
- i** Remove the rear wall of the compact payment box to connect the various cables to the MDB interface. Screws for attaching the rear wall from the inside after connecting the cables are supplied with the unit.

#### Connecting to the machine without the Intelligent Fresh Water Kit

- ▶ Switch off the coffee machine at the power switch.
- ▶ Move switch for accounting mode to bottom position (payment mode).
- ▶ Connect RS232 cable to coffee machine.
- ▶ Insert the mains plug into a power socket.
- ▶ Switch on coffee machine.  
The compact payment system and the coffee machine are ready for use.

#### Connecting to the machine with the Intelligent Fresh Water Kit

- ▶ Switch off the coffee machine at the power switch.
- ▶ Move switch for accounting mode to bottom position (payment mode).
- ▶ Connect RS232 cable to Mini Hub of Intelligent Fresh Water Kit.
- ▶ Insert the mains plug into a power socket.
- ▶ Switch on coffee machine.  
The compact payment system and the coffee machine are ready for use.

### 3 Configuring the compact payment box

Follow the steps below to configure the compact payment box (e.g. select the machine type).

#### Precondition: the PC software of the compact payment box is installed.

- ▶ Switch off the coffee machine at the power switch.
- ▶ Unplug the compact payment box from the power socket.
- ▶ Remove the RS232 cable.
- ▶ Connect the compact payment box to the PC with the USB cable.
- ▶ Insert the mains plug of the compact payment box into a power socket.  
The compact payment box will switch on.
- ▶ Configure the compact payment box with the PC software.



- ▶ Remove the USB cable.  
The compact payment box will switch off again. The changes will be applied the next time it is switched on.
- ▶ Reconnect the RS232 cable.
- ▶ Switch on coffee machine.

**i** **Prices can be set or changed at any time.**  
There is no need to switch off the coffee machine or compact payment box.

## 4 Removing the compact payment box

### Removing from a machine without the Intelligent Fresh Water Kit

- ▶ Move switch for accounting mode to top position (non-payment mode).
- ▶ Wait approximately 5 seconds.
- ▶ Switch off the coffee machine at the power switch.
- ▶ Disconnect the mains plug.
- ▶ Remove RS232 cable from coffee machine.

### Removing from a machine with the Intelligent Fresh Water Kit

- ▶ Move switch for accounting mode to top position (non-payment mode).
- ▶ Wait approximately 5 seconds.
- ▶ Switch off the coffee machine at the power switch.
- ▶ Disconnect the mains plug.
- ▶ Remove RS232 cable from Mini Hub of Intelligent Fresh Water Kit.

## 5 Accounting mode

Switch for accounting mode:

- Top position:
  - Machine is in **non-payment mode**
  - Status LED flashes
- Bottom position:
  - Machine is in **payment mode**
  - Status LED on continuously

**i** The accounting mode must not be changed while a drink is being prepared.

**i** If the connection between the compact payment box and the coffee machine is broken in payment mode, all products are locked. No products can be prepared.

## 6 LED indicators

Status LED (9):

- On: No errors; compact payment system functioning
- Off: Error (mains plug not plugged in, unit not connected to coffee machine or faulty LED)
- Flashing (1 s on / 1 s off): No errors; non-payment mode is active
- Flashing rapidly: No errors; external accounting system connected and active; machine is in payment mode

## 7 Technical data

Voltage	100–240 V ~, 50/60 Hz
Current	300 mA
Conformity symbol	<b>CE</b>
Ambient conditions	Air humidity max. 80%, ambient temperature 10–35°C
Length of mains cable	approx. 2 m
Length of RS232 cable	approx. 1,1 m
Weight (without accounting system)	approx. 2.5 kg
Dimensions (W × H × D)	10.4 × 30.4 × 19.5 cm

### Directives

The machine complies with the following directives:

- 2002/95/EC (RoHS)
- 1907/2006/EC (REACH)
- 2006/95/EC (Low Voltage Directive)
- 2004/108/EC (Electromagnetic Compatibility)
- 2009/125/EC (Ecodesign Directive)

JURA Elektroapparate AG  
Kaffeeweltstrasse 10  
CH-4626 Niederbuchsiten  
www.jura.com

Boîtier de paiement compact

Table des matières

Remarques importantes	11
Utilisation conforme .....	11
Pour votre sécurité .....	11
<b>1 Votre boîtier de paiement compact</b>	<b>12</b>
Matériel fourni.....	12
Compatibilité.....	12
Entretien.....	12
<b>2 Montage du boîtier de paiement compact</b>	<b>12</b>
Raccordement à l'appareil sans kit d'eau fraîche intelligent .....	12
Raccordement à l'appareil avec le kit d'eau fraîche intelligent.....	12
<b>3 Configuration du boîtier de paiement compact</b>	<b>12</b>
<b>4 Démontage du boîtier de paiement compact</b>	<b>13</b>
Démontage de l'appareil sans kit d'eau fraîche intelligent .....	13
Démontage de l'appareil avec le kit d'eau fraîche intelligent.....	13
<b>5 Mode de facturation</b>	<b>13</b>
<b>6 Indications de la LED</b>	<b>13</b>
<b>7 Caractéristiques techniques</b>	<b>13</b>

Éléments de commande

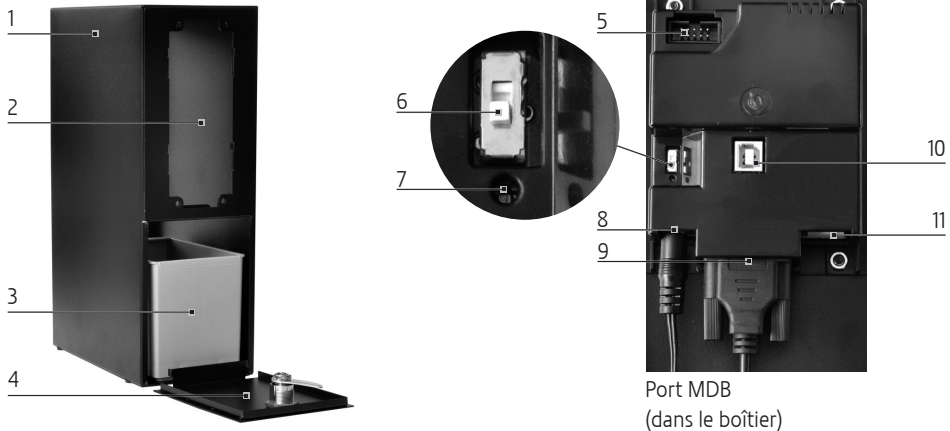

- 1 Boîtier
- 2 Logement pour système de facturation
- 3 Récipient à pièces
- 4 Couverture (verrouillable)
- 5 Interface pour système de facturation
- 6 Commutateur du mode de facturation
  - Position supérieure : mode gratuit
  - Position inférieure : mode payant
- 7 LED d'état
- 8 Raccord de l'adaptateur secteur
- 9 Raccord du câble RS232
- 10 Raccord USB (pour PC)
- 11 Raccord MDB

## Remarques importantes

### Utilisation conforme

Le boîtier de paiement compact est exclusivement conçu pour être utilisé avec un système de facturation testé par JURA. Toute autre utilisation est considérée comme non conforme. JURA décline toute responsabilité relative aux conséquences d'une utilisation non conforme.

Lisez entièrement ce mode d'emploi avant d'utiliser l'appareil et respectez-le scrupuleusement. Aucune prestation de garantie ne pourra être invoquée pour des dommages ou défauts résultant du non-respect du mode d'emploi. Conservez ce mode d'emploi à proximité de l'appareil et remettez-le aux utilisateurs suivants.

### Pour votre sécurité

- Utilisez uniquement l'appareil avec l'adaptateur secteur fourni.
- Les enfants ne doivent pas jouer avec l'appareil.
- Les enfants ne doivent pas effectuer de travaux de nettoyage et de maintenance sans la surveillance d'une personne responsable.
- Les enfants à partir de huit ans peuvent faire fonctionner l'appareil sans surveillance uniquement s'ils ont reçu des explications quant à son utilisation sûre. Ils doivent être en mesure d'identifier et de comprendre les risques d'une mauvaise utilisation.
- Les personnes, y compris les enfants, qui, en raison de leurs
  - capacités physiques, sensorielles ou cognitives, ou
  - de leur inexpérience ou méconnaissance,
 ne sont pas en mesure d'utiliser l'appareil en toute sécurité, ne sont autorisées à faire fonctionner ce dernier que sous la surveillance ou sur l'ordre d'une personne responsable.

## 1 Votre boîtier de paiement compact

### Matériel fourni

- Boîtier (avec port MDB intégré)
- 2 clés
- Récipient à pièces
- Adaptateur secteur
- Câble secteur avec fiche secteur
- Câble RS232
- Câble USB
- Logiciel PC

### Compatibilité

Le boîtier de paiement compact est compatible avec toutes les machines professionnelles des lignes GIGA et IMPRESSA X (sauf l'IMPRESSA X30/X7/X70/X95/X90 et Xs95/Xs90 avantgarde). Veuillez noter que tous les systèmes de facturation disponibles ne sont pas compatibles avec le boîtier de paiement compact. Le boîtier de paiement compact est testé avec les systèmes de facturation suivants :

- Monnayeur G-13 NRI
- DIVA2 Hug-Witschi
- Kaufmann Mifare-Vending-Reader VR1 PBV
- Lecteur Mlight5 Microtronic

### Entretien

Pour nettoyer l'appareil, n'utilisez pas de détergent corrosif ou abrasif ni d'objets durs. Le revêtement du boîtier pourrait être endommagé.

## 2 Montage du boîtier de paiement compact

- i** Pour pouvoir raccorder le boîtier de paiement compact à la machine à café, un système de facturation fonctionnel doit être monté.
- i** Le montage sur la machine à café diffère selon si vous utilisez le kit d'eau fraîche intelligent ou non.
- i** Retirez le panneau arrière du boîtier de paiement compact pour raccorder les différents câbles au port MDB. Le matériel fourni inclut des vis permettant de refixer le panneau arrière de l'intérieur après avoir raccordé les câbles.

### Raccordement à l'appareil sans kit d'eau fraîche intelligent

- ▶ Eteignez la machine à café à l'aide de l'interrupteur d'alimentation.
- ▶ Placez le commutateur du mode de facturation en position inférieure (mode payant).
- ▶ Raccordez le câble RS232 à la machine à café.
- ▶ Branchez la fiche secteur dans la prise de courant.
- ▶ Allumez la machine à café.  
Le système de paiement compact et la machine à café sont prêts.

### Raccordement à l'appareil avec le kit d'eau fraîche intelligent

- ▶ Eteignez la machine à café à l'aide de l'interrupteur d'alimentation.
- ▶ Placez le commutateur du mode de facturation en position inférieure (mode payant).
- ▶ Raccordez le câble RS232 au mini-hub du kit d'eau fraîche intelligent.
- ▶ Branchez la fiche secteur dans la prise de courant.
- ▶ Allumez la machine à café.  
Le système de paiement compact et la machine à café sont prêts.

## 3 Configuration du boîtier de paiement compact

La procédure suivante présente la configuration du boîtier de paiement compact (p. ex. sélection de la machine).

### Condition : Le logiciel PC du boîtier de paiement compact est installé.

- ▶ Eteignez la machine à café à l'aide de l'interrupteur d'alimentation.
- ▶ Débranchez la fiche secteur du boîtier de paiement compact de la prise de courant.
- ▶ Retirez le câble RS232.
- ▶ Raccordez le boîtier de paiement compact au PC avec le câble USB.
- ▶ Branchez la fiche secteur du boîtier de paiement compact dans la prise de courant.  
Le boîtier de paiement compact s'allume.

- ▶ Configurez le boîtier de paiement compact avec le logiciel PC.
- ▶ Retirez le câble USB.  
Le boîtier de paiement compact s'éteint. Les modifications seront prises en compte à la prochaine mise en marche.
- ▶ Raccordez à nouveau le câble RS232.
- ▶ Allumez la machine à café.

**i** Vous pouvez effectuer des **réglages de prix** à tout moment. Pour ce faire, la machine à café et le boîtier de paiement compact doivent être allumés.

## 4 Démontage du boîtier de paiement compact

### Démontage de l'appareil sans kit d'eau fraîche intelligent

- ▶ Placez le commutateur du mode de facturation en position supérieure (mode gratuit).
- ▶ Attendez 5 secondes environ.
- ▶ Eteignez la machine à café à l'aide de l'interrupteur d'alimentation.
- ▶ Débranchez la fiche secteur.
- ▶ Retirez le câble RS232 de la machine à café.

### Démontage de l'appareil avec le kit d'eau fraîche intelligent

- ▶ Placez le commutateur du mode de facturation en position supérieure (mode gratuit).
- ▶ Attendez 5 secondes environ.
- ▶ Eteignez la machine à café à l'aide de l'interrupteur d'alimentation.
- ▶ Débranchez la fiche secteur.
- ▶ Retirez le câble RS232 du mini-hub du kit d'eau fraîche intelligent.

## 5 Mode de facturation

Commutateur du mode de facturation :

- Position supérieure :
  - L'appareil se trouve en **mode gratuit**.
  - La LED d'état clignote.
- Position inférieure :
  - L'appareil se trouve en **mode payant**.
  - La LED d'état s'allume.

**i** Le mode de facturation ne doit pas être modifié pendant une préparation.

**i** Si la liaison entre le boîtier de paiement compact et la machine à café est rompue en mode payant, tous les produits sont verrouillés. Aucune préparation n'est possible.

## 6 Indications de la LED

La LED d'état (9) :

- s'allume : aucune erreur ; système de paiement compact en service
- ne s'allume pas : erreur (fiche secteur non branchée, système non raccordé à la machine à café ou LED défectueuse)
- clignote (1 s allumée / 1 s éteinte) : aucune erreur ; mode gratuit activé
- clignote rapidement : aucune erreur ; un système de facturation externe est raccordé et activé ; l'appareil se trouve en mode payant.

## 7 Caractéristiques techniques

Tension	100–240 V ~, 50/60 Hz
Intensité du courant	300 mA
Marque de conformité	<b>CE</b>
Conditions ambiantes	Hygrométrie max. 80 %, température ambiante 10–35 °C
Longueur du câble secteur	2 m environ
Longueur du câble RS232	1,1 m environ
Poids (sans système de facturation)	2,5 kg environ
Dimensions (l × h × p)	10,4 × 30,4 × 19,5 cm

### Directives

Cet appareil est conforme aux directives suivantes :

- 2002/95/CE (RoHS)
- 1907/2006/CE (REACH)
- 2006/95/CE (directive basse tension)
- 2004/108/CE (compatibilité électromagnétique)
- 2009/125/CE (directive sur les produits consommateurs d'énergie)

J

**Boîtier de paiement compact**

URA Elektroapparate AG  
Kaffeeweltstraße 10  
CH-4626 Niederbuchsiten  
[www.jura.com](http://www.jura.com)

## Indice

<b>Avvertenze importanti</b>	<b>16</b>
Usò conforme.....	16
Norme di sicurezza.....	16
<b>1 La vostra cassetta di pagamento compatta</b>	<b>17</b>
Dotazione.....	17
Compatibilità.....	17
Manutenzione.....	17
<b>2 Installare la cassetta di pagamento compatta</b>	<b>17</b>
Collegamento all'apparecchio senza kit acqua fresca intelligente.....	17
Collegamento all'apparecchio con kit acqua fresca intelligente.....	17
<b>3 Configurare la cassetta di pagamento compatta</b>	<b>18</b>
<b>4 Disinstallare la cassetta di pagamento compatta</b>	<b>18</b>
Disinstallazione dell'apparecchio senza kit acqua fresca intelligente.....	18
Disinstallazione dell'apparecchio con kit acqua fresca intelligente.....	18
<b>5 Modo di fatturazione</b>	<b>18</b>
<b>6 Indicatori LED</b>	<b>19</b>
<b>7 Dati tecnici</b>	<b>19</b>

it

## Elementi di comando

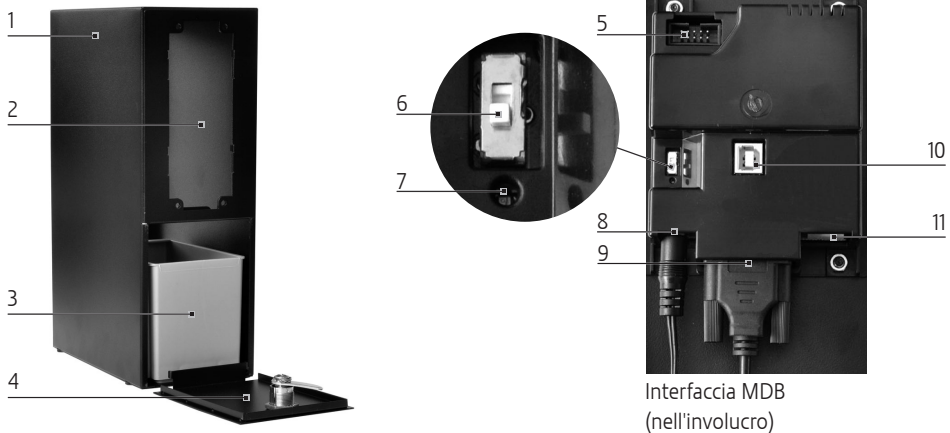

Interfaccia MDB  
(nell'involucro)

- |  |   |
|--|---|
| <p>1 Involucro</p> <p>2 Alloggiamento per il sistema di fatturazione</p> <p>3 Cassa portamonete</p> <p>4 Coperchio (chiudibile)</p> <p>5 Interfaccia per sistema di fatturazione</p> | <p>6 Interruttore per modo di fatturazione</p> <ul style="list-style-type: none"> <li>▪ Posizione superiore: funzionamento gratuito</li> <li>▪ Posizione inferiore: modo di pagamento</li> </ul> <p>7 LED di stato</p> <p>8 Presa adattatore di rete</p> <p>9 Presa cavo RS232</p> <p>10 Presa USB (per PC)</p> <p>11 Presa MDB</p> |
|--|---|

## Avvertenze importanti

### Uso conforme

La cassetta di pagamento compatta serve solo per essere utilizzata insieme ad uno dei sistemi di fatturazione testati da JURA. Ogni altro utilizzo è da considerarsi non conforme. JURA declina ogni responsabilità per conseguenze derivanti da un uso non conforme.

Leggere e osservare le presenti istruzioni per l'uso per intero prima di utilizzare l'apparecchio. Il diritto alla prestazione di garanzia viene a decadere in caso di danni o difetti riconducibili all'inosservanza delle istruzioni per l'uso. Conservare le presenti istruzioni per l'uso vicino all'apparecchio e consegnarle agli eventuali utilizzatori successivi.

### Norme di sicurezza

- I bambini a partire dagli otto anni possono usare l'apparecchio senza supervisione solamente se sono stati istruiti sull'uso in condizioni di sicurezza. I bambini devono essere in grado di individuare e comprendere possibili pericoli derivanti da un uso errato.
- Le persone, inclusi i bambini, che a causa delle
  - loro capacità fisiche, sensoriali o mentali o
  - a causa della loro inesperienza o mancata conoscenzanon sono in grado di usare l'apparecchio in sicurezza, non possono usare l'apparecchio senza assistenza o supervisione da parte di una persona responsabile.
- Far funzionare l'apparecchio solo con l'adattatore di rete fornito in dotazione.
- Bambini non devono giocare con l'apparecchio.
- Non è ammessa l'esecuzione di lavori di pulizia e manutenzione da parte di bambini senza la supervisione da parte di una persona responsabile.



## 1 La vostra cassetta di pagamento compatta

### Dotazione

- Involucro (con interfaccia MDB integrata)
- 2 chiavi
- Cassa portamonete
- Adattatore di rete
- Cavo di rete con spina
- Cavo RS232
- Cavo USB
- Software per PC

### Compatibilità

La cassetta di pagamento compatta è compatibile con tutti gli apparecchi Professional della linea GIGA e IMPRESSA-X (eccetto l'IMPRESSA X30/X7/X70/X95/X90 e Xs95/Xs90 avantgarde).

Tenere presente che non tutti i sistemi di fatturazione disponibili sono compatibili con la cassetta di pagamento compatta. La cassetta di pagamento compatta è stata testata con i seguenti sistemi di fatturazione:

- Gettoniera NRI G-13
- Hug-Witschi DIVA2
- PBV Kaufmann Mifare-Vending-Reader VR1
- Lettore Microtronic Mlight5

### Manutenzione

Per la pulizia dell'apparecchio, non utilizzare detergenti corrosivi e abrasivi né oggetti duri. Ciò può danneggiare il rivestimento dell'involucro.

## 2 Installare la cassetta di pagamento compatta

**i** Per collegare la cassetta di pagamento compatta alla macchina automatica per specialità di caffè, deve essere installato un sistema di fatturazione funzionante.

**i** L'installazione sulla macchina automatica per specialità di caffè si differenzia a seconda che venga impiegato il kit acqua fresca intelligente o meno.

**i** Rimuovere la parete posteriore della cassetta di pagamento compatta per collegare i vari cavi sull'interfaccia MDB. Sono fornite in dotazione viti per avvitare la parete posteriore dall'interno dopo il collegamento dei cavi.

### Collegamento all'apparecchio senza kit acqua fresca intelligente

- ▶ Spegnerne la macchina automatica per specialità di caffè azionando l'interruttore di rete.
- ▶ Posizionare l'interruttore per il modo di fatturazione sulla posizione inferiore (modo di pagamento).
- ▶ Collegare il cavo RS232 alla macchina automatica per specialità di caffè.
- ▶ Inserire la spina nella presa di rete.
- ▶ Accendere la macchina automatica per specialità di caffè.

Il sistema di pagamento compatto e la macchina automatica per specialità di caffè sono pronti per l'uso.

### Collegamento all'apparecchio con kit acqua fresca intelligente

- ▶ Spegnerne la macchina automatica per specialità di caffè azionando l'interruttore di rete.
- ▶ Posizionare l'interruttore per il modo di fatturazione sulla posizione inferiore (modo di pagamento).
- ▶ Collegare il cavo RS232 al mini-hub del kit acqua fresca intelligente.
- ▶ Inserire la spina nella presa di rete.
- ▶ Accendere la macchina automatica per specialità di caffè.

Il sistema di pagamento compatto e la macchina automatica per specialità di caffè sono pronti per l'uso.

## Cassetta di pagamento compatta

### 3 Configurare la cassetta di pagamento compatta

La seguente procedura mostra la configurazione della cassetta di pagamento compatta (ad es. selezione dell'apparecchio).

#### Condizione preliminare: Il software per PC della cassetta di pagamento compatta è installato.

- ▶ Spegnerne la macchina automatica per specialità di caffè azionando l'interruttore di rete.
- ▶ Estrarre la spina della cassetta di pagamento compatta dalla presa di rete.
- ▶ Rimuovere il cavo RS232.
- ▶ Collegare la cassetta di pagamento compatta con il cavo USB al PC.
- ▶ Inserire la spina della cassetta di pagamento compatta dalla presa di rete.  
La cassetta di pagamento compatta si accende.
- ▶ Configurare la cassetta di pagamento compatta con il software per PC.
- ▶ Rimuovere il cavo USB.  
La cassetta di pagamento compatta si spegne nuovamente. Le modifiche vengono applicate alla seguente accensione.
- ▶ Ricollegare il cavo RS232.
- ▶ Accendere la macchina automatica per specialità di caffè.

**i** Le impostazioni dei prezzi possono essere effettuate in qualsiasi momento. A tale scopo non è necessario spegnere la macchina automatica per specialità di caffè e la cassetta di pagamento compatta.

### 4 Disinstallare la cassetta di pagamento compatta

#### Disinstallazione dell'apparecchio senza kit acqua fresca intelligente

- ▶ Posizionare l'interruttore per il modo di fatturazione sulla posizione superiore (funzionamento gratuito).
- ▶ Attendere circa 5 secondi.
- ▶ Spegnerne la macchina automatica per specialità di caffè azionando l'interruttore di rete.

- ▶ Estrarre la spina.
- ▶ Rimuovere il cavo RS232 dalla macchina automatica per specialità di caffè.

#### Disinstallazione dell'apparecchio con kit acqua fresca intelligente

- ▶ Posizionare l'interruttore per il modo di fatturazione sulla posizione superiore (funzionamento gratuito).
- ▶ Attendere circa 5 secondi.
- ▶ Spegnerne la macchina automatica per specialità di caffè azionando l'interruttore di rete.
- ▶ Estrarre la spina.
- ▶ Rimuovere il cavo RS232 dal mini-hub del kit acqua fresca intelligente.

### 5 Modo di fatturazione

Interruttore per modo di fatturazione:

- Posizione superiore:
  - L'apparecchio si trova nel **funzionamento gratuito**
  - Il LED di stato lampeggia
- Posizione inferiore:
  - L'apparecchio si trova nel **modo di pagamento**
  - Il LED di stato è acceso

**i** Il modo di fatturazione non deve essere modificato durante la preparazione.

**i** Se nel modo di pagamento viene interrotto il collegamento tra la cassetta di pagamento compatta e la macchina automatica per specialità di caffè, tutti i prodotti vengono bloccati. La preparazione non è possibile.

## 6 Indicatori LED

LED di stato (9):

- acceso: nessun errore; sistema di pagamento compatto in funzione
- non è acceso: errore (spina non inserita, non collegata alla macchina automatica per specialità di caffè o LED difettoso)
- lampeggia (1 s acceso / 1 s spento): nessun errore; è attivo il funzionamento gratuito
- lampeggia velocemente: nessun errore; un sistema di fatturazione esterno è collegato e attivo; l'apparecchio si trova nel modo di pagamento.

## 7 Dati tecnici

Tensione	100–240 V ~, 50/60 Hz
Intensità di corrente	300 mA
Marchio di conformità	<b>CE</b>
Condizioni ambientali	Umidità dell'aria max. 80%, Temperatura ambiente 10–35 °C
Lunghezza cavo di rete	ca. 2 m
Lunghezza cavo RS232	ca. 1,1 m
Peso (senza sistema di fatturazione integrato)	ca. 2,5 kg
Dimensioni (L x A x P)	10,4 × 30,4 × 19,5 cm

### Direttive

L'apparecchio soddisfa le seguenti direttive:

- 2002/95/CE (RoHS)
- 1907/2006/CE (REACH)
- 2006/95/CE (Direttiva Bassa Tensione)
- 2004/108/CE (Compatibilità elettromagnetica)
- 2009/125/CE (Direttiva ErP)

JURA Elektroapparate AG  
 Kaffeeweltstrasse 10  
 CH-4626 Niederbuchsiten  
 www.jura.com

## Inhoudsopgave

<b>Belangrijke aanwijzingen</b>	<b>21</b>
Eigenlijk gebruik.....	21
Voor uw veiligheid.....	21
<b>1 Uw compacte betaalbox</b>	<b>22</b>
Leveringsomvang.....	22
Compatibiliteit.....	22
Onderhoud.....	22
<b>2 Compacte betaalbox installeren</b>	<b>22</b>
Aansluiten op een apparaat zonder intelligente kit voor de verswateraansluiting.....	22
Aansluiten op een apparaat met intelligente kit voor de verswateraansluiting.....	22
<b>3 Compacte betaalbox configureren</b>	<b>22</b>
<b>4 Compacte betaalbox deïnstalleren</b>	<b>23</b>
Deïnstalleren van het apparaat zonder intelligente kit voor de verswateraansluiting.....	23
Deïnstalleren van het apparaat met intelligente kit voor de verswateraansluiting.....	23
<b>5 Afrekeningsmodus</b>	<b>23</b>
<b>6 LED-indicaties</b>	<b>23</b>
<b>7 Technische gegevens</b>	<b>23</b>

## Bedieningselementen

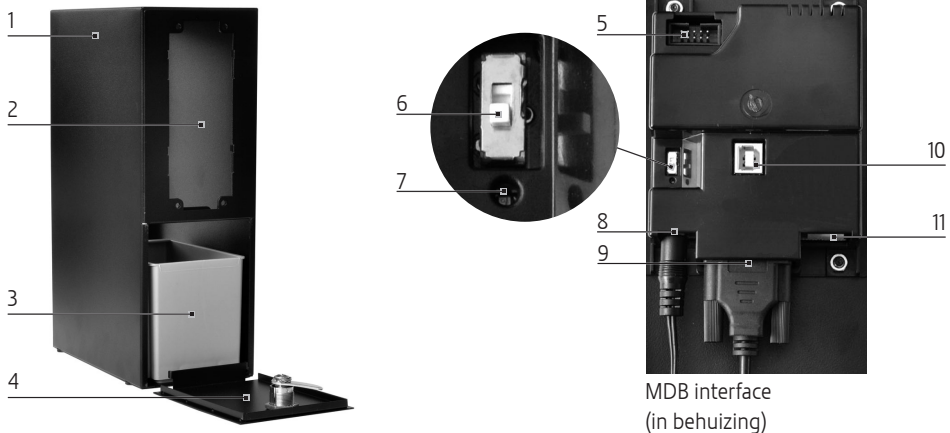

- 1 Behuizing
- 2 Houder voor afrekeningsstelsel
- 3 Muntenbox
- 4 Afdekking (afsluitbaar)
- 5 Interface voor afrekeningsstelsel

- 5 Schakelaar voor afrekeningsmodus
  - Bovenste positie: gratismodus
  - Onderste positie: betaalmodus
- 6 Status-LED
- 8 Aansluiting netadapter
- 9 Aansluiting RS232-kabel
- 10 USB-aansluiting (voor PC)
- 11 MDB aansluiting

## Belangrijke aanwijzingen

### Eigenlijk gebruik

De compacte betaalbox dient uitsluitend gebruikt te worden met een door JURA getest afrekeningssysteem. Ieder ander gebruik wordt beschouwd als oneigenlijk gebruik. JURA kan niet aansprakelijk worden gesteld voor de gevolgen van oneigenlijk gebruik.

Lees deze gebruiksaanwijzing vóór gebruik van het apparaat volledig door, en neem de aanwijzingen in acht. De garantie vervalt bij beschadigingen of gebreken die resulteren uit het niet in acht nemen van de gebruiksaanwijzing. Bewaar deze gebruiksaanwijzing in de nabijheid van het apparaat en geef deze aan volgende gebruikers door.

### Voor uw veiligheid

- Het apparaat uitsluitend met de meegeleverde netadapter gebruiken.
- Kinderen mogen niet met het apparaat spelen.
- Kinderen mogen reinigings- en onderhoudswerkzaamheden uitsluitend onder toezicht van een verantwoordelijke persoon uitvoeren.
- Kinderen vanaf acht jaar mogen het apparaat uitsluitend zonder toezicht bedienen als de veilige omgang met het apparaat uitgelegd is. Kinderen moeten mogelijke gevaren door een foutieve bediening kunnen herkennen en begrijpen.
- Personen, inclusief kinderen, die vanwege hun
  - fysieke, zintuiglijke of verstandelijke vaardigheden of
  - onervarenheid of onwetendheid
 niet in staat zijn het apparaat veilig te gebruiken, mogen het apparaat niet zonder toezicht of instructie van een verantwoordelijke persoon gebruiken.

## 1 Uw compacte betaalbox

### Leveringsomvang

- Behuizing (met geïntegreerde MDB interface)
- 2 sleutels
- Muntenbox
- Netadapter
- Netsnoer met netstekker
- RS232-kabel
- USB-kabel
- PC software

### Compatibiliteit

De compacte betaalbox is compatibel met alle Professional-apparaten van de GIGA- en IMPRESSA-X-serie (uitgezonderd IMPRESSA X30/X7/X70/X95/X90 en Xs95/Xs90 avantgarde). Neem in acht dat niet alle verkrijgbare afrekenings-systemen met de compacte betaalbox compatibel zijn. De compacte betaalbox is met de volgende afrekeningssystemen getest:

- NRI G-13 munttester
- Hug-Witschi DIVA2
- PBV Kaufmann Mifare-Vending-Reader VR1
- Microtronic Mlight5-lezer

### Onderhoud

Gebruik voor de reiniging van het apparaat geen scherpe, schurende reinigingsmiddelen of harde voorwerpen. Dit kan de coating van de behuizing beschadigen.

## 2 Compacte betaalbox installeren

- i** Om de compacte betaalbox op de volautomaat aan te sluiten moet een correct functionerend afrekeningssysteem geïnstalleerd zijn.
- i** De installatie op de volautomaat verschilt, afhankelijk van het feit of u de intelligente kit voor de verswataansluiting gebruikt of niet.
- i** Verwijder de achterwand van de compacte betaalbox om de verschillende kabels op de MDB interface aan te sluiten. Tot de leveringsomvang behoren schroeven om de achterwand na de aansluiting van de kabels van binnen vast te schroeven.

### Aansluiten op een apparaat zonder intelligente kit voor de verswataansluiting

- ▶ De volautomaat met de netschakelaar uitschakelen.
- ▶ De schakelaar voor de afrekeningsmodus in de onderste positie (betaalmodus) zetten.
- ▶ De RS232-kabel op de volautomaat aansluiten.
- ▶ De netstekker in een stopcontact steken.
- ▶ De volautomaat inschakelen.  
De compacte betaalbox en de volautomaat zijn klaar voor gebruik.

### Aansluiten op een apparaat met intelligente kit voor de verswataansluiting

- ▶ De volautomaat met de netschakelaar uitschakelen.
- ▶ De schakelaar voor de afrekeningsmodus in de onderste positie (betaalmodus) zetten.
- ▶ De RS232-kabel op de mini hub van de intelligente kit voor de verswataansluiting aansluiten.
- ▶ De netstekker in een stopcontact steken.
- ▶ De volautomaat inschakelen.  
De compacte betaalbox en de volautomaat zijn klaar voor gebruik.

## 3 Compacte betaalbox configureren

De onderstaande procedure geeft de configuratie van de compacte betaalbox weer (bijv. keuze van het apparaat).

### Voorwaarde: De PC software van de compacte betaalbox is geïnstalleerd.

- ▶ De volautomaat met de netschakelaar uitschakelen.
- ▶ De netstekker van de compacte betaalbox uit het stopcontact trekken.
- ▶ De RS232-kabel verwijderen.
- ▶ De compacte betaalbox met de USB-kabel op de PC aansluiten.
- ▶ De netstekker van de compacte betaalbox in het stopcontact steken.  
De compacte betaalbox wordt automatisch ingeschakeld.
- ▶ De compacte betaalbox met de PC software configureren.

- De USB-kabel verwijderen.  
De compacte betaalbox wordt automatisch uitgeschakeld. De wijzigingen worden bij de volgende inschakeling overgenomen.
- De RS232-kabel weer aansluiten.
- De volautomaat inschakelen.

**i** De **prijsinstellingen** kunt u te allen tijde uitvoeren. Hiervoor hoeven de volautomaat en de compacte betaalbox niet uitgeschakeld te worden.

## 4 Compacte betaalbox deïnstalleren

### Deïnstalleren van het apparaat zonder intelligente kit voor de verswateraansluiting

- De schakelaar voor de afrekeningsmodus in de bovenste positie (gratismodus) zetten.
- Ca. 5 seconden wachten.
- De volautomaat met de netschakelaar uitschakelen.
- De netstekker eruit trekken.
- De RS232-kabel van de volautomaat loskoppelen.

### Deïnstalleren van het apparaat met intelligente kit voor de verswateraansluiting

- De schakelaar voor de afrekeningsmodus in de bovenste positie (gratismodus) zetten.
- Ca. 5 seconden wachten.
- De volautomaat met de netschakelaar uitschakelen.
- De netstekker eruit trekken.
- De RS232-kabel van de mini hub van de intelligente kit voor de verswateraansluiting loskoppelen.

## 5 Afrekeningsmodus

Schakelaar voor afrekeningsmodus:

- Bovenste positie:
  - apparaat bevindt zich in de **gratismodus**
  - status-LED knippert
- Onderste positie:
  - apparaat bevindt zich in de **betaalmodus**
  - status-LED brandt

**i** De afrekeningsmodus mag niet tijdens de bereiding worden gewijzigd.

**i** Als de verbinding tussen de compacte betaalbox en de volautomaat in de betaalmodus wordt onderbroken, worden alle producten geblokkeerd. Geen bereiding mogelijk.

## 6 LED-indicaties

Status-LED (9):

- Brandt: geen storing; compacte betaalbox in bedrijf.
- Brandt niet: storing (netstekker niet ingestoken, niet aangesloten op volautomaat of defecte LED).
- Knippert (1 s aan / 1 s uit): geen storing; gratismodus is actief.
- Knippert snel: geen storing; een extern afrekeningssysteem is aangesloten en actief; apparaat bevindt zich in de betaalmodus.

## 7 Technische gegevens

Spanning	100–240 V ~, 50/60 Hz
Stroomsterkte	300 mA
Conformiteitstekens	<b>CE</b>
Omgevingsvoorwaarden	luchtvochtigheid max. 80 %, omgevingstemperatuur 10–35 °C
Lengte netsnoer	ca. 2 m
Lengte RS232-kabel	ca. 1,1 m
Gewicht (zonder geïnstalleerd afrekeningssysteem)	ca. 2,5 kg
Afmetingen (b × h × d)	10,4 × 30,4 × 19,5 cm

### Richtlijnen

Het apparaat voldoet aan de volgende richtlijnen:

- 2002/95/EG (RoHS)
- 1907/2006/EG (REACH)
- 2006/95/EG (laagspanningsrichtlijn)
- 2004/108/EG (elektromagnetische compatibiliteit)
- 2009/125/EG (richtlijn ecodesign)

**Compacte betaalbox**

JURA Elektroapparate AG  
Kaffeeweltstrasse 10  
CH-4626 Niederbuchsiten  
[www.jura.com](http://www.jura.com)



## Índice de contenidos

<b>Advertencias importantes</b>	<b>26</b>
Utilización conforme a lo previsto.....	26
Para su seguridad.....	26
<b>1 Su caja compacta de pago</b>	<b>27</b>
Equipamiento.....	27
Compatibilidad.....	27
Conservación.....	27
<b>2 Instalación de la caja compacta de pago</b>	<b>27</b>
Conexión a la máquina sin el kit para toma inteligente de agua fresca.....	27
Conexión a la máquina con el kit para toma inteligente de agua fresca.....	27
<b>3 Configuración de la caja compacta de pago</b>	<b>28</b>
<b>4 Desinstalación de la caja compacta de pago</b>	<b>28</b>
Desinstalación de la máquina sin el kit para toma inteligente de agua fresca.....	28
Desinstalación de la máquina con el kit para toma inteligente de agua fresca.....	28
<b>5 Modo de pago</b>	<b>28</b>
<b>6 Indicaciones de los LED</b>	<b>28</b>
<b>7 Datos técnicos</b>	<b>29</b>

## Elementos de control

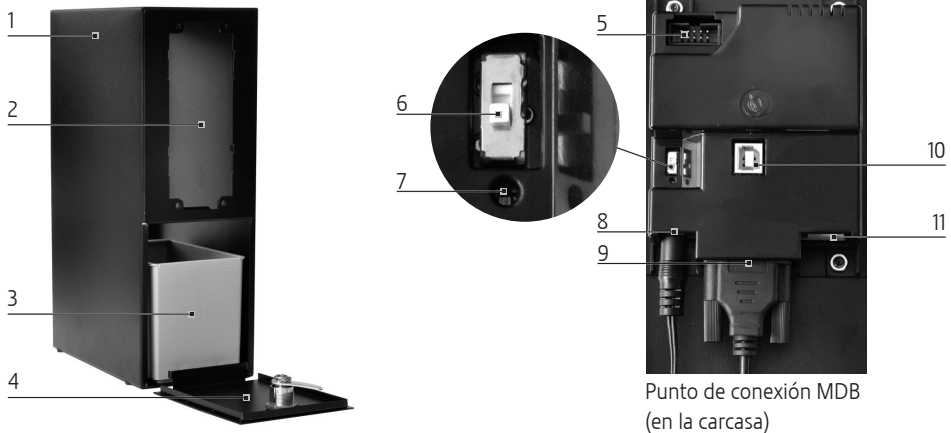

- 1 Carcasa
- 2 Alojamiento para sistema de pago
- 3 Caja para monedas
- 4 Tapa (bloqueable)
- 5 Punto de conexión para sistema de pago

- 6 Interruptor para modo de pago
  - Posición superior: funcionamiento gratuito
  - Posición inferior: funcionamiento de pago
- 7 LED de estado
- 8 Conexión para adaptador de red
- 9 Conexión para cable RS232
- 10 Conexión USB (para PC)
- 11 Conexión MDB

Punto de conexión MDB  
(en la carcasa)

es

## Advertencias importantes

### Utilización conforme a lo previsto

La caja compacta de pago únicamente se puede utilizar con uno los sistemas de pago probados por JURA. Cualquier otra aplicación se considerará no conforme a lo previsto. JURA no asume ninguna responsabilidad por las consecuencias derivadas de una utilización no conforme a lo previsto.

Lea y respete completamente el presente modo de empleo antes de usar la máquina. La prestación de garantía queda anulada frente a daños o defectos ocasionados por el incumplimiento del modo de empleo. Guarde el presente modo de empleo junto a la máquina y entréguelo a usuarios posteriores.

### Para su seguridad

- Utilizar la máquina únicamente con el adaptador de red suministrado.
  - No dejar a los niños jugar con la máquina.
  - Los niños pueden realizar los trabajos de mantenimiento y limpieza siempre bajo la supervisión de una persona responsable.
- Los niños de 8 años en adelante pueden utilizar la máquina sin supervisión, siempre y cuando se les haya explicado debidamente cómo utilizarla con seguridad. Deben poder reconocer y comprender los posibles peligros derivados de un manejo incorrecto.
  - Las personas, incluyendo a los niños, que por sus
    - capacidades físicas, sensoriales o mentales, o por su
    - falta de experiencia o conocimientosno sean capaces de utilizar la máquina de forma segura, no deberán hacer uso de la misma sin la debida supervisión o instrucción por parte de una persona responsable.

## 1 Su caja compacta de pago

### Equipamiento

- Carcasa (con punto de conexión MDB integrado)
- 2 llaves
- Caja para monedas
- Adaptador de red
- Cable de alimentación con enchufe de alimentación
- Cable RS232
- Cable USB
- Software para PC

### Compatibilidad

La caja compacta de pago es compatible con todas las máquinas Professional de las líneas GIGA e IMPRESSA X (excepto IMPRESSA X30/X7/X70/X95/X90 y Xs95/Xs90 avantgarde).

Tenga en cuenta que no todos los sistemas de pago disponibles en el mercado son compatibles con la caja compacta de pago. La caja compacta de pago se ha probado con los siguientes sistemas de pago:

- Validador de monedas NRI G-13
- Hug-Witschi DIVA2
- Mifare-Vending-Reader VR1 de la empresa PBV Kaufmann
- Lector Microtronic Mlight5

### Conservación

No utilice productos limpiadores agresivos o abrasivos ni objetos duros durante la limpieza de la máquina. Estos pueden dañar el revestimiento de la carcasa.

## 2 Instalación de la caja compacta de pago

**i** Para poder conectar la caja compacta de pago con la cafetera automática se debe haber instalado un sistema de pago compatible.

**i** La instalación en la cafetera automática es diferente si instala o no el kit para toma inteligente de agua fresca.

**i** Retire la pared trasera de la caja compacta de pago para conectar los diferentes cables en el punto de conexión MDB. En el equipamiento encontrará una serie de tornillos para que pueda atornillar la pared trasera desde dentro una vez conectados los cables.

### Conexión a la máquina sin el kit para toma inteligente de agua fresca

- ▶ Desconectar el interruptor de alimentación de la cafetera automática.
- ▶ Colocar el interruptor del modo de pago en la posición inferior (funcionamiento de pago).
- ▶ Conectar el cable RS232 en la cafetera automática.
- ▶ Insertar el enchufe de alimentación en la toma de corriente.
- ▶ Conectar la cafetera automática.  
El sistema compacto de pago y la cafetera automática están listos para funcionar.

### Conexión a la máquina con el kit para toma inteligente de agua fresca

- ▶ Desconectar el interruptor de alimentación de la cafetera automática.
- ▶ Colocar el interruptor del modo de pago en la posición inferior (funcionamiento de pago).
- ▶ Conectar el cable RS232 en el mini concentrador del kit para toma inteligente de agua fresca.
- ▶ Insertar el enchufe de alimentación en la toma de corriente.
- ▶ Conectar la cafetera automática.  
El sistema compacto de pago y la cafetera automática están listos para funcionar.

### 3 Configuración de la caja compacta de pago

El siguiente proceso muestra la configuración de la caja compacta de pago (por ejemplo, selección de la máquina).

**Condición previa: El software para el PC de la caja compacta de pago debe estar instalado.**

- ▶ Desconectar el interruptor de alimentación de la cafetera automática.
- ▶ Desenchar de la toma de corriente el enchufe de alimentación de la caja compacta de pago.
- ▶ Retirar el cable RS232.
- ▶ Conectar la caja compacta de pago en el PC utilizando el cable USB.
- ▶ Insertar en la toma de corriente el enchufe de alimentación de la caja compacta de pago.  
La caja compacta de pago se conecta.
- ▶ Configurar la caja compacta de pago con el software para el PC.
- ▶ Retirar el cable USB.  
La caja compacta de pago se desconecta. Las modificaciones se aceptan con la siguiente conexión.
- ▶ Volver a conectar el cable RS232.
- ▶ Conectar la cafetera automática.

**i** Puede ajustar los precios siempre que quiera. Para este proceso, tanto la cafetera automática como la caja compacta de pago deben estar conectadas.

### 4 Desinstalación de la caja compacta de pago

**Desinstalación de la máquina sin el kit para toma inteligente de agua fresca**

- ▶ Colocar el interruptor del modo de pago en la posición superior (funcionamiento gratuito).
- ▶ Esperar aproximadamente 5 segundos.
- ▶ Desconectar el interruptor de alimentación de la cafetera automática.
- ▶ Desenchar el enchufe de alimentación.
- ▶ Retirar el cable RS232 de la cafetera automática.

**Desinstalación de la máquina con el kit para toma inteligente de agua fresca**

- ▶ Colocar el interruptor del modo de pago en la posición superior (funcionamiento gratuito).
- ▶ Esperar aproximadamente 5 segundos.
- ▶ Desconectar el interruptor de alimentación de la cafetera automática.
- ▶ Desenchar el enchufe de alimentación.
- ▶ Desenchar el cable RS232 del mini concentrador del kit para toma inteligente de agua fresca.

### 5 Modo de pago

Interruptor para modo de pago:

- Posición superior:
  - La máquina está en el modo de **funcionamiento gratuito**
  - El LED de estado parpadea
- Posición inferior:
  - La máquina está en el modo de **funcionamiento de pago**
  - El LED de estado se enciende

**i** El modo de pago no se debe modificar durante una preparación.

**i** En caso de que se interrumpa la conexión entre la caja compacta de pago y la cafetera automática en el modo de funcionamiento de pago, se bloquearán todos los productos. La preparación no es posible.

### 6 Indicaciones de los LED

LED de estado (9):

- Se enciende: ningún error; el sistema compacto de pago está en funcionamiento
- No se enciende: error (enchufe de alimentación no insertado, no conectado en la cafetera automática o LED defectuoso)
- Intermitente (1 s encendido/1 s apagado): ningún error; el modo de funcionamiento está activado
- Intermitente rápido: ningún error; hay un sistema de pago externo conectado y activo; la máquina está en el modo de funcionamiento de pago.

## 7 Datos técnicos

Voltaje	100–240 V ~, 50/60 Hz
Intensidad de corriente	300 mA
Marca de conformidad	<b>CE</b>
Condiciones ambientales	Humedad del aire como máximo 80%, Temperatura ambiental 10–35 °C
Longitud del cable de alimentación	aproximadamente 2 m
Longitud del cable RS232	aproximadamente 1,1 m
Peso (sin el sistema de pago montado)	aproximadamente 2,5 kg
Medidas (An x Al x P)	10,4 × 30,4 × 19,5 cm

### Directivas

La máquina cumple las siguientes directivas:

- 2002/95/CE (Directiva sobre restricciones a la utilización de determinadas sustancias peligrosas en aparatos eléctricos y electrónicos)
- 2006/1907/CE (Reglamento relativo al registro, la evaluación, la autorización y la restricción de las sustancias y preparados químicos)
- 2006/95/CE (Directiva de baja tensión)
- 2004/108/CE (Compatibilidad electromagnética)
- 2009/125/CE (Directiva sobre energía)

JURA Elektroapparate AG  
Kaffeeweltstrasse 10  
CH-4626 Niederbuchsiten  
[www.jura.com](http://www.jura.com)

## Índice

<b>Indicações importantes</b>	<b>31</b>
Utilização conforme a finalidade .....	31
Para a sua segurança .....	31
<b>1 A sua caixa de pagamento compacta</b>	<b>32</b>
Caixa original .....	32
Compatibilidade .....	32
Manutenção.....	32
<b>2 Instalar a caixa de pagamento compacta</b>	<b>32</b>
Ligação ao aparelho sem kit inteligente de água fresca.....	32
Ligação ao aparelho com kit inteligente de água fresca .....	32
<b>3 Configurar a caixa de pagamento compacta</b>	<b>32</b>
<b>4 Desinstalar a caixa de pagamento compacta</b>	<b>33</b>
Desinstalação do aparelho sem kit inteligente de água fresca.....	33
Desinstalação do aparelho com kit inteligente de água fresca.....	33
<b>5 Modo de pagamento</b>	<b>33</b>
<b>6 Indicador LED</b>	<b>33</b>
<b>7 Dados técnicos</b>	<b>34</b>

## Elementos de comando

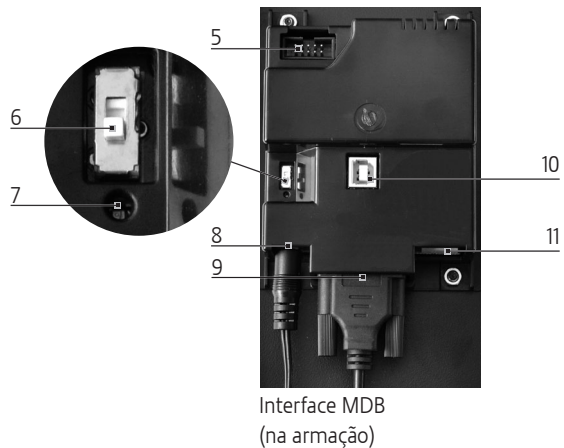
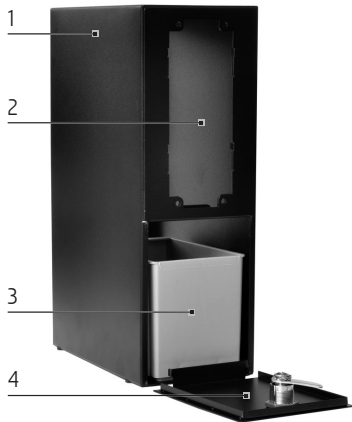

- 1 Armação
- 2 Alojamento para sistema de pagamento
- 3 Caixa para moedas
- 4 Tampa (fechável à chave)
- 5 Interface para sistema de pagamento

- 6 Interruptor de modo de pagamento
  - Posição superior: Modo gratuito
  - Posição inferior: Modo pago
- 7 LED de estado
- 8 Adaptador de rede para ligação
- 9 Cabo RS232 de ligação
- 10 Conector USB (para PC)
- 11 Ligação MDB

## Indicações importantes

### Utilização conforme a finalidade

A caixa de pagamento compacta destina-se apenas a ser utilizada com um sistema de pagamento testado pela JURA. Qualquer outra forma de utilização é considerada não conforme. A JURA não assumirá qualquer responsabilidade pelas consequências de uma utilização não conforme à finalidade.

Antes da utilização do aparelho, leia e respeite este manual de instruções. O serviço coberto pela garantia é anulado em caso de danos ou falhas resultantes da não observância do manual de instruções. Mantenha este manual de instruções nas proximidades do aparelho e entregue-o ao utilizador seguinte.

- As crianças com idade superior a oito anos só podem utilizar o aparelho sem supervisão se já tiverem sido suficientemente elucidadas sobre o manuseamento seguro do mesmo. As crianças devem ser capazes de reconhecer e compreender os possíveis perigos de uma utilização incorreta do aparelho.
- As pessoas, incluindo crianças, que não estão aptas a utilizar o aparelho com segurança devido
  - às suas faculdades físicas, sensoriais ou mentais ou
  - à sua inexperiência ou falta de conhecimento
 não devem utilizar o aparelho sem a supervisão ou orientação de uma pessoa responsável.

### Para a sua segurança

- Operar o aparelho apenas com o adaptador de rede fornecido.
- Não permitir que as crianças brinquem com o aparelho.
- Os trabalhos de limpeza ou de manutenção não podem ser realizados por crianças sem a supervisão de uma pessoa responsável.

## 1 A sua caixa de pagamento compacta

### Caixa original

- Armação (com interface MDB integrada)
- 2 chaves
- Caixa para moedas
- Adaptador de rede
- Cabo de alimentação com ficha
- Cabo RS232
- Cabo USB
- Software do PC

### Compatibilidade

A caixa de pagamento compacta é compatível com todos os aparelhos profissionais da linha GIGA e IMPRESSA linha X (excluindo IMPRESSA X30/X7/X70/X95/X90 e Xs95/Xs90 avantgarde).

Tenha em atenção que nem todos os sistemas de pagamento disponíveis são compatíveis com a caixa de pagamento compacta. A caixa de pagamento compacta foi testada para os seguintes sistemas de pagamento:

- Verificador de moedas NRI G-13
- Hug-Witschi DIVA2
- PBV Kaufmann Mifare-Vending-Reader VR1
- Leitor Microtronic Mlight5

### Manutenção

Para a limpeza do aparelho, não utilize produtos de limpeza abrasivos ou objetos duros. Isto pode danificar o revestimento da armação.

## 2 Instalar a caixa de pagamento compacta

- i** Para se poder ligar a caixa de pagamento compacta à máquina de café automática, deverá haver um sistema de pagamento instalado e a funcionar.
- i** A instalação na máquina de café automática difere em função da utilização ou não do kit inteligente de água fresca.
- i** Retire o painel posterior da caixa de pagamento compacta para ligar os vários cabos à interface MDB. Na caixa original encontrará parafusos para aparafusar o painel posterior por dentro, após a ligação dos cabos.

### Ligação ao aparelho sem kit inteligente de água fresca

- ▶ Desligar a máquina de café no interruptor de alimentação.
- ▶ Colocar o interruptor de modo de pagamento na posição inferior (modo pago).
- ▶ Ligar o cabo RS232 à máquina de café automática.
- ▶ Introduzir a ficha de alimentação na tomada.
- ▶ Ligar a máquina de café.  
O sistema de pagamento compacto e a máquina de café automática estão prontos a funcionar.

### Ligação ao aparelho com kit inteligente de água fresca

- ▶ Desligar a máquina de café no interruptor de alimentação.
- ▶ Colocar o interruptor de modo de pagamento na posição inferior (modo pago).
- ▶ Ligar o cabo RS232 ao mini-hub do kit inteligente de água fresca.
- ▶ Introduzir a ficha de alimentação na tomada.
- ▶ Ligar a máquina de café.  
O sistema de pagamento compacto e a máquina de café automática estão prontos a funcionar.

## 3 Configurar a caixa de pagamento compacta

A sequência seguinte mostra a configuração da caixa de pagamento compacta (por exemplo, seleção do aparelho).

### Pré-requisito: O software de PC da caixa de pagamento compacta está instalado.

- ▶ Desligar a máquina de café no interruptor de alimentação.
- ▶ Retirar a ficha de alimentação da caixa de pagamento compacta da tomada.
- ▶ Remover o cabo RS232.
- ▶ Ligar a caixa de pagamento compacta ao PC com o cabo USB.
- ▶ Introduzir a ficha de alimentação da caixa de pagamento compacta na tomada.  
A caixa de pagamento compacta liga-se.



- ▶ Configurar a caixa de pagamento compacto com o software do PC.
- ▶ Remover o cabo USB.  
A caixa de pagamento compacta desliga-se. Ao voltar a ligá-la, as alterações serão assumidas.
- ▶ Voltar a ligar o cabo RS232.
- ▶ Ligar a máquina de café.

**i** Poderá efetuar as definições de preços em qualquer altura. Para tal, não é necessário desligar a máquina de café automática nem a caixa de pagamento compacta.

## 4 Desinstalar a caixa de pagamento compacta

### Desinstalação do aparelho sem kit inteligente de água fresca

- ▶ Colocar o interruptor de modo de pagamento na posição superior (modo gratuito).
- ▶ Aguardar aproximadamente 5 segundos.
- ▶ Desligar a máquina de café no interruptor de alimentação.
- ▶ Retirar a ficha de alimentação.
- ▶ Ligar o cabo RS232 à máquina de café automática.

### Desinstalação do aparelho com kit inteligente de água fresca

- ▶ Colocar o interruptor de modo de pagamento na posição superior (modo gratuito).
- ▶ Aguardar aproximadamente 5 segundos.
- ▶ Desligar a máquina de café no interruptor de alimentação.
- ▶ Retirar a ficha de alimentação.
- ▶ Remover o cabo RS232 do mini-hub do kit inteligente de água fresca.

## 5 Modo de pagamento

Interruptor de modo de pagamento:

- Posição superior:
  - O aparelho encontra-se em **modo gratuito**
  - LED de estado pisca
- Posição inferior:
  - O aparelho encontra-se em **modo pago**
  - LED de status acende

**i** O modo de pagamento não pode ser alterado durante uma preparação.

**i** Se no modo pago, for separada a ligação entre a caixa de pagamento compacta e a máquina de café automática, todos os produtos ficarão bloqueados. Não é possível realizar uma preparação.

## 6 Indicador LED

LED de status (9):

- acende: não existe erro; sistema de pagamento compacto em funcionamento
- não acende: erro (ficha de alimentação não inserida, não ligada à máquina de café ou o LED está avariado)
- pisca (1 s aceso / 1 s apagado): não existe erro, modo gratuito ativado
- pisca rapidamente: não existe erro; existe um sistema de pagamento externo ligado e ativado; aparelho encontra-se em modo pago.

Caixa de pagamento compacta

## 7 Dados técnicos

Tensão	100–240 V ~, 50/60 Hz
Intensidade da corrente	300 mA
Marcação de conformidade	CE
Condições ambientais	Humidade do ar máx. 80 %, Temperatura ambiente 10–35 °C
Comprimento do cabo de alimentação	aprox. 2 m
Comprimento do cabo RS232	aprox. 1,1 m
Peso (sem sistema de pagamento montado)	aprox. 2,5 kg
Dimensões (L × A × P)	10,4 × 30,4 × 19,5 cm

### Diretivas

O aparelho cumpre as exigências das seguintes diretivas:

- 2002/95/CE (Diretiva relativa à restrição de substâncias perigosas em equipamento elétrico e eletrónico - RoHS)
- 1907/2006/CE (Registo, Avaliação, Autorização e Restrição dos Produtos Químicos - REACH)
- 2006/95/CE (Diretiva de baixa tensão)
- 2004/108/CE (Compatibilidade eletromagnética)
- 2009/125/CE (Diretiva sobre energia)

JURA Elektroapparate AG  
Kaffeeweltstrasse 10  
CH-4626 Niederbuchsiten  
[www.jura.com](http://www.jura.com)

## Innehållsförteckning

<b>Viktig information</b>	<b>36</b>
Användning för avsett ändamål.....	36
För din säkerhet .....	36
<b>1 Din kompakta betalningslåda</b>	<b>37</b>
Leverans.....	37
Kompatibilitet.....	37
Skötsel .....	37
<b>2 Installation av den kompakta betalningslådan</b>	<b>37</b>
Anslutning till apparat utan intelligent färskvattensats.....	37
Anslutning till apparat med intelligent färskvattensats.....	37
<b>3 Konfiguration av den kompakta betalningslådan</b>	<b>37</b>
<b>4 Demontering av den kompakta betalningslådan</b>	<b>38</b>
Demontering från apparat utan intelligent färskvattensats .....	38
Demontering från apparat med intelligent färskvattensats .....	38
<b>5 Betalläge</b>	<b>38</b>
<b>6 Lysdiödsindikeringar</b>	<b>38</b>
<b>7 Tekniska data</b>	<b>38</b>

## Manöverorgan

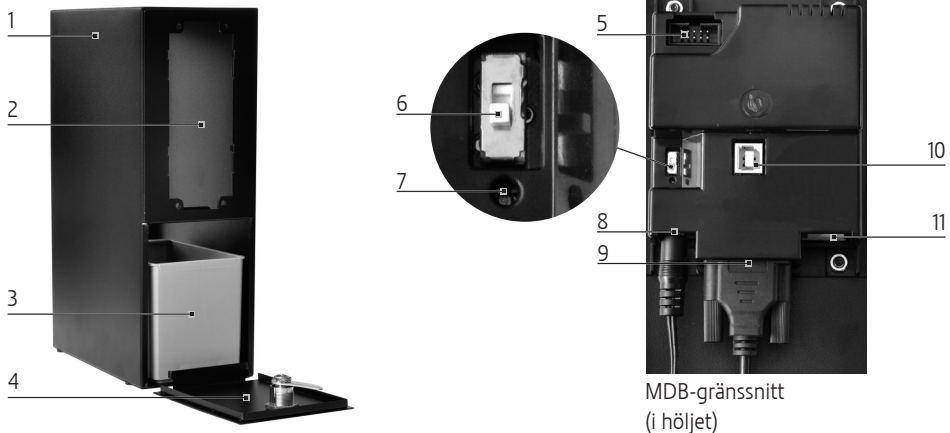

- 1 Hölje
- 2 Utrymme för betalsystem
- 3 Myntbox
- 4 Lock (går att låsa)
- 5 Gränssnitt för betalsystem

- 6 Omkopplare för betalläge
  - Övre läget: gratisläge
  - Nedre läget: betalläge
- 7 Statuslysdiod
- 8 Anslutning för nätadapter
- 9 Anslutning för RS232-sladd
- 10 USB-anslutning (för dator)
- 11 MDB-anslutning

## Viktig information

### Användning för avsett ändamål

Den kompakta betalningslådan är endast avsedd att användas med ett av de betalsystem som testats av JURA. All annan användning anses som icke ändamålsenlig. JURA påtar sig inget ansvar för följderna vid användning av apparaten för något annat ändamål än det avsedda.

Läs igenom denna bruksanvisning innan du använder apparaten och följ anvisningarna. Garantin gäller inte för skador eller brister som uppstått till följd av att bruksanvisningen inte har beaktats. Ha alltid den här bruksanvisningen tillgänglig nära apparaten och lämna den vidare till nästa användare.

### För din säkerhet

- Apparaten ska endast användas med den medföljande nätadaptern.
- Barn får inte leka med apparaten.
- Barn får inte utföra rengörings- och underhållsarbeten utan uppsikt av en ansvarig person.
- Barn som är äldre än åtta år får endast använda apparaten utan uppsikt om de har informerats om hur den används på ett säkert sätt. Barnen måste kunna känna igen och förstå eventuella risker med felaktig användning.
- Personer, inklusive barn, som på grund av
  - fysiska, sensoriska eller kognitiva funktionshinder eller på grund av
  - oerfarenhet eller okunskapinte kan sköta apparaten på ett säkert sätt får endast använda den om en ansvarig person ger anvisningar eller håller uppsikt.

## 1 Din kompakta betalningslåda

### Leverans

- Hölje (med inbyggt MDB-gränssnitt)
- 2 nycklar
- Myntbox
- Nätagadapter
- Sladd med nätkontakt
- RS232-sladd
- USB-sladd
- Programvara för dator

### Kompatibilitet

Den kompakta betalningslådan är kompatibel med alla Professional-apparater i GIGA och IMPRESSA X Line (undantaget IMPRESSA X30/X7/X70/X95/X90 och Xs95/Xs90 avantgarde).

Observera att inte alla tillgängliga betalsystem är kompatibla med den kompakta betalningslådan.

Den kompakta betalningslådan har testats med följande betalsystem:

- Myntkontroll NRI G-13
- Hug-Witschi DIVA2
- PBV Kaufmann Mifare-Vending-Reader VR1
- Microtronic Mlight5-läsare

### Skötsel

Använd inte några starka, slipande rengöringsmedel eller hårda föremål för att rengöra apparaten. Detta kan skada höljets yta.

## 2 Installation av den kompakta betalningslådan

- i** Ett fungerande betalsystem måste vara installerat för att den kompakta betalningslådan ska kunna anslutas till kaffemaskinen.
- i** Installationen på kaffemaskinen varierar beroende på huruvida du använder den intelligenta färskvattensatsen eller ej.
- i** Ta bort den bakre väggen på den kompakta betalningslådan för att ansluta de olika sladdarna till MDB-gränssnittet. I leveransen ingår skruvar för att skruva fast den bakre väggen från insidan efter det att sladdarna har anslutits.

### Anslutning till apparat utan intelligent färskvattensats

- ▶ Stäng av kaffemaskinen med nätströmbrytaren.
- ▶ Ställ omkopplaren för betalläge i det nedre läget (betalläge).
- ▶ Anslut RS232-sladden till kaffemaskinen.
- ▶ Sätt in nätkontakten i ett eluttag.
- ▶ Sätt på kaffemaskinen.  
Det kompakta betalningssystemet och kaffemaskinen är klara för användning.

### Anslutning till apparat med intelligent färskvattensats

- ▶ Stäng av kaffemaskinen med nätströmbrytaren.
- ▶ Ställ omkopplaren för betalläge i det nedre läget (betalläge).
- ▶ Anslut RS232-sladden till den intelligenta färskvattensatsens minihubb.
- ▶ Sätt in nätkontakten i ett eluttag.
- ▶ Sätt på kaffemaskinen.  
Det kompakta betalningssystemet och kaffemaskinen är klara för användning.

## 3 Konfiguration av den kompakta betalningslådan

Följande förlopp visar konfigurationen av den kompakta betalningslådan (t.ex. val av apparat).

### Förutsättning: den kompakta betalningslådans datorprogramvara är installerad.

- ▶ Stäng av kaffemaskinen med nätströmbrytaren.
- ▶ Dra ut den kompakta betalningslådans nätkontakt ur eluttaget.
- ▶ Ta bort RS232-sladden.
- ▶ Anslut den kompakta betalningslådan till datorn med USB-sladden.
- ▶ Sätt in den kompakta betalningslådans nätkontakt i eluttaget.  
Den kompakta betalningslådan sätts på.
- ▶ Konfigurera den kompakta betalningslådan med datorprogramvaran.

### Kompakt betalningslåda

- Ta bort USB-sladden.  
Den kompakta betalningslådan stängs av på nytt. Ändringarna implementeras nästa gång apparaten sätts på.
- Anslut RS232-sladden igen.
- Sätt på kaffemaskinen.

**i** **Prisinställningar** kan göras när som helst. Kaffemaskinen och den kompakta betalningslådan får då inte vara avstängda.

## 4 Demontering av den kompakta betalningslådan

### Demontering från apparat utan intelligent färskvattensats

- Ställ omkopplaren för betalläge i det övre läget (gratisläge).
- Vänta i cirka 5 sekunder.
- Stäng av kaffemaskinen med nätströmbrytaren.
- Dra ut nätkontakten.
- Ta bort RS232-sladden på kaffemaskinen.

### Demontering från apparat med intelligent färskvattensats

- Ställ omkopplaren för betalläge i det övre läget (gratisläge).
- Vänta i cirka 5 sekunder.
- Stäng av kaffemaskinen med nätströmbrytaren.
- Dra ut nätkontakten.
- Ta bort RS232-sladden på den intelligenta färskvattensatsens minihubb.

## 5 Betalläge

Omkopplare för betalläge:

- Övre läget:
  - Apparaten är i **gratisläge**
  - Statuslysdioden blinkar
- Nedre läget:
  - Apparaten är i **betalläge**
  - Statuslysdioden lyser

**i** Betalläget får inte ändras under en tillredning.

**i** Om förbindelsen mellan den kompakta betalningslådan och kaffemaskinen bryts i betalläget, så spärras alla produkter. Det går inte att tillreda något.

## 6 Lysdiodsindikeringar

Statuslysdioden (9):

- lyser: inga fel, det kompakta betalningssystemet är i drift
- lyser inte: fel (nätkontakten är inte isatt, har inte anslutits till kaffemaskinen, eller så är lysdioden defekt)
- blinkar (1 s på / 1 s av): inget fel, gratisläget är aktiverat
- blinkar snabbt: inget fel, ett externt betalsystem är anslutet och aktivt. Apparaten är i betalläge.

## 7 Tekniska data

Spänning	100–240 V ~, 50/60 Hz
Strömstyrka	300 mA
Konformitetsmärkning	<b>CE</b>
Omgivningsförhållanden	Max. luftfuktighet 80 %, omgivningstemperatur 10–35 °C
Nätsladdens längd	ca 2 m
RS232-sladdens längd	ca 1,1 m
Vikt (utan monterat betalsystem)	ca 2,5 kg
Mått (B x H x D)	10,4 × 30,4 × 19,5 cm

### Direktiv

Apparaten uppfyller kraven enligt följande direktiv:

- 2002/95/EG (RoHS-direktivet)
- 1907/2006/EG (Reach-förordningen)
- 2006/95/EG (lågspänningsdirektivet)
- 2004/108/EG (elektromagnetisk kompatibilitet)
- 2009/125/EG (energidirektivet)

JURA Elektroapparate AG  
Kaffeeweltstrasse 10  
CH-4626 Niederbuchsiten  
www.jura.com

## Оглавление

<b>Важные указания</b>	<b>40</b>
Использование по назначению.....	40
Ради Вашей безопасности.....	40
<b>1 Ваш компактный блок оплаты</b>	<b>41</b>
Комплект поставки.....	41
Совместимость.....	41
Обслуживание.....	41
<b>2 Установка компактного блока оплаты</b>	<b>41</b>
Подсоединение к кофе-машине без интеллектуального комплекта для подачи свежей воды. 41	
Подсоединение к кофе-машине с интеллектуальным комплектом для подачи свежей воды... 41	
<b>3 Настройка компактного блока оплаты</b>	<b>42</b>
<b>4 Демонтаж компактного блока оплаты</b>	<b>42</b>
Отсоединение от кофе-машины без интеллектуального комплекта для подачи свежей воды 42	
Отсоединение от кофе-машины с интеллектуальным комплектом для подачи свежей воды.. 42	
<b>5 Режим расчета</b>	<b>42</b>
<b>6 Светодиодные индикаторы</b>	<b>43</b>
<b>7 Технические данные</b>	<b>43</b>

## Элементы управления

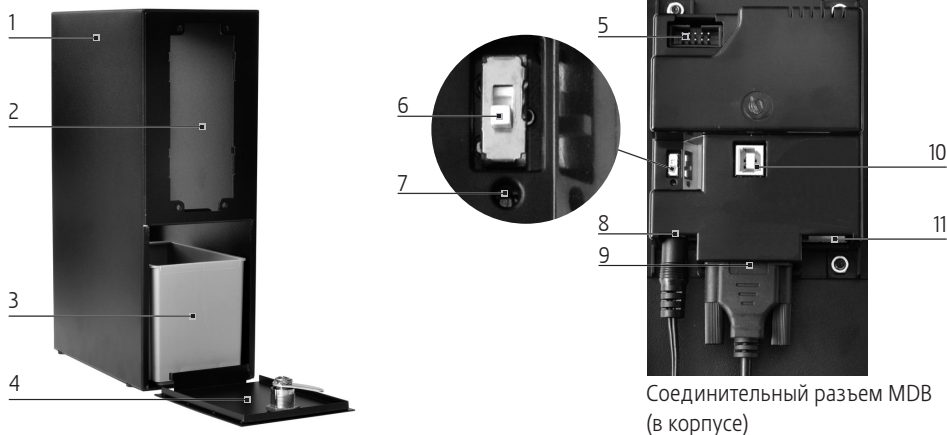

- 1 Корпус
- 2 Место установки расчетной системы
- 3 Блок для монет
- 4 Крышка (закрываемая ключом)
- 5 Интерфейс для расчетной системы

- 6 Переключатель режима расчета
  - верхнее положение: без оплаты
  - нижнее положение: с оплатой
- 7 Светодиодный индикатор состояния
- 8 Разъем для сетевого адаптера
- 9 Разъем для шнура RS232
- 10 Разъем USB (для ПК)
- 11 Разъем MDB

Соединительный разъем MDB  
(в корпусе)

## Важные указания

### Использование по назначению

Компактный блок оплаты предусмотрен исключительно для использования с одной из расчетных систем, протестированных компанией JURA. Любое иное использование будет рассматриваться как использование не по назначению. Компания JURA не несет ответственности за последствия, связанные с использованием блока оплаты не по назначению.

Перед использованием блока оплаты полностью прочтите данное руководство по эксплуатации. На повреждения или дефекты, возникшие вследствие несоблюдения указаний руководства по эксплуатации, гарантия не распространяется. Храните данное руководство по эксплуатации рядом с блоком оплаты и передавайте его последующим пользователям.

### Ради Вашей безопасности

- Используйте компактный блок оплаты только с входящим в комплект поставки сетевым адаптером.

- Не допускайте, чтобы дети играли с блоком оплаты.
- Дети не могут выполнять работы по очистке и техобслуживанию блока оплаты за исключением лишь тех случаев, когда эти работы выполняются под контролем ответственного лица.
- Дети старше восьми лет могут самостоятельно использовать блок оплаты, только если они ознакомлены с правилами безопасного обращения с блоком оплаты. Дети должны знать и понимать, какая опасность может возникнуть в результате неправильного обращения с блоком оплаты.
- Лицам, а также детям, которые вследствие
  - физических, сенсорных или психических нарушений либо
  - отсутствия опыта и знаний в обращении с блоком оплаты не способны безопасно пользоваться блоком оплаты, разрешено эксплуатировать его исключительно под контролем или руководством ответственного лица.



## 1 Ваш компактный блок оплаты

### Комплект поставки

- Корпус (с соединительным разъемом MDB)
- 2 ключа
- Блок для монет
- Сетевой адаптер
- Сетевой шнур с сетевым штекером
- Шнур RS232
- Шнур USB
- Программное обеспечение ПК

### Совместимость

Компактный блок оплаты совместим со всеми профессиональными кофе-машинами серии GIGA и IMPRESSA X (кроме IMPRESSA X30/X7/X70/X95/X90 и Xs95/Xs90 avantgarde).

Учитывайте, что компактный блок оплаты совместим не со всеми предлагаемыми расчетными системами. Компактный блок оплаты протестирован на совместимость со следующими расчетными системами:

- монетоприемник NRI G-13;
- Hug-Witschi DIVA2;
- PBV Kaufmann Mifare-Vending-Reader VR1;
- считыватель Microtronic Mlight5.

### Обслуживание

Не используйте для очистки компактного блока оплаты твердые предметы, а также чистящие средства, содержащие острые, царапающие поверхность частицы. Они могут повредить покрытие корпуса.

## 2 Установка компактного блока оплаты

**i** Для подсоединения компактного блока оплаты к автоматической кофе-машине необходимо, чтобы в блок оплаты была интегрирована надлежащим образом функционирующая расчетная система.

**i** Порядок подсоединения к автоматической кофе-машине отличается в зависимости от того, используется ли в ней интеллектуальный комплект для подачи свежей воды.

**i** Снимите заднюю стенку компактного блока оплаты для подключения различных шнуров к соединительному разъему MDB. В комплект поставки входят винты для фиксации задней стенки изнутри после подключения шнуров.

### Подсоединение к кофе-машине без интеллектуального комплекта для подачи свежей воды

- ▶ Выключите автоматическую кофе-машину посредством сетевого выключателя.
- ▶ Установите переключатель режима расчета в нижнее положение (режим с оплатой).
- ▶ Подсоедините шнур RS232 к автоматической кофе-машине.
- ▶ Вставьте сетевой штекер в сетевую розетку.
- ▶ Включите автоматическую кофе-машину. Компактный блок оплаты и автоматическая кофе-машина готовы к работе.

### Подсоединение к кофе-машине с интеллектуальным комплектом для подачи свежей воды

- ▶ Выключите автоматическую кофе-машину посредством сетевого выключателя.
- ▶ Установите переключатель режима расчета в нижнее положение (режим с оплатой).
- ▶ Подсоедините шнур RS232 к мини-концентратору интеллектуального комплекта для подачи свежей воды.
- ▶ Вставьте сетевой штекер в сетевую розетку.
- ▶ Включите автоматическую кофе-машину. Компактный блок оплаты и автоматическая кофе-машина готовы к работе.

### 3 Настройка компактного блока оплаты

Далее представлен порядок действий при настройке компактного блока оплаты (например, выбор кофе-машины).

Условие: в компактном блоке оплаты установлено программное обеспечение ПК.

- ▶ Выключите автоматическую кофе-машину посредством сетевого выключателя.
- ▶ Выньте сетевой штекер компактного блока оплаты из сетевой розетки.
- ▶ Удалите шнур RS232.
- ▶ Посредством шнура USB подключите компактный блок оплаты к ПК.
- ▶ Вставьте сетевой штекер компактного блока оплаты в сетевую розетку. Компактный блок оплаты включается.
- ▶ Выполните настройку компактного блока оплаты посредством программного обеспечения ПК.
- ▶ Удалите шнур USB. Компактный блок оплаты снова выключается. Изменения становятся действительными при следующем включении блока оплаты.
- ▶ Вновь подсоедините шнур RS232.
- ▶ Включите автоматическую кофе-машину.

**i** Настройку стоимости напитков можно выполнить в любой момент. При этом автоматическая кофе-машина и компактный блок оплаты могут оставаться включенными.

### 4 Демонтаж компактного блока оплаты

#### Отсоединение от кофе-машины без интеллектуального комплекта для подачи свежей воды

- ▶ Установите переключатель режима расчета в верхнее положение (режим без оплаты).
- ▶ Подождите примерно 5 секунд.
- ▶ Выключите автоматическую кофе-машину посредством сетевого выключателя.

- ▶ Выньте сетевой штекер.
- ▶ Отсоедините шнур RS232 от автоматической кофе-машины.

#### Отсоединение от кофе-машины с интеллектуальным комплектом для подачи свежей воды

- ▶ Установите переключатель режима расчета в верхнее положение (режим без оплаты).
- ▶ Подождите примерно 5 секунд.
- ▶ Выключите автоматическую кофе-машину посредством сетевого выключателя.
- ▶ Выньте сетевой штекер.
- ▶ Отсоедините шнур RS232 от мини-концентратора интеллектуального комплекта для подачи свежей воды.

### 5 Режим расчета

Переключатель режима расчета:

- верхнее положение:
  - включен режим без оплаты,
  - светодиодный индикатор состояния мигает;
- нижнее положение:
  - включен режим с оплатой,
  - светодиодный индикатор состояния горит.

**i** Режим расчета нельзя менять во время приготовления напитков.

**i** Если в режиме с оплатой нарушается соединение компактного блока оплаты с автоматической кофе-машиной, то все функции приготовления напитков блокируются. Процесс приготовления напитков невозможен.

## 6 Светодиодные индикаторы

Светодиодный индикатор состояния (9):

- горит: отсутствие ошибки, компактный блок оплаты находится в режиме работы;
- не горит: ошибка (не вставлен сетевой штекер, нет подключения к автоматической кофе-машине, или светодиодный индикатор поврежден);
- мигает (1 с вкл./1 с выкл.): отсутствие ошибки, включен режим без оплаты;
- мигает с повышенной частотой: отсутствие ошибки, подключена и включена внешняя расчетная система, компактный блок оплаты находится в режиме с оплатой.

JURA Elektroapparate AG  
Kaffeeweltstrasse 10  
CH-4626 Niederbuchsiten  
www.jura.com

## 7 Технические данные

Напряжение	100-240 В ~, 50/60 Гц
Сила тока	300 мА
Знак соответствия	<b>CE</b>
Условия окружающей среды	Влажность воздуха не более 80 %, температура окружающей среды 10-35 °C
Длина сетевого шнура	Ок. 2 м
Длина шнура RS232	Ок. 1,1 м
Вес (без встроенной расчетной системы)	Ок. 2,5 кг
Размеры (Ш × В × Г)	10,4 × 30,4 × 19,5 см

### Директивы

Компактный блок оплаты соответствует требованиям следующих директив:

- 2002/95/EC (RoHS – Директива по ограничению использования определенных опасных веществ);
- 1907/2006/EC (REACH – Распоряжение по регистрации, оценке, разрешению и ограничению использования химических веществ);
- 2006/95/EC (Директива по низковольтному оборудованию);
- 2004/108/EC (Директива по электромагнитной совместимости);
- 2009/125/EC (Директива по энергопотреблению).

